

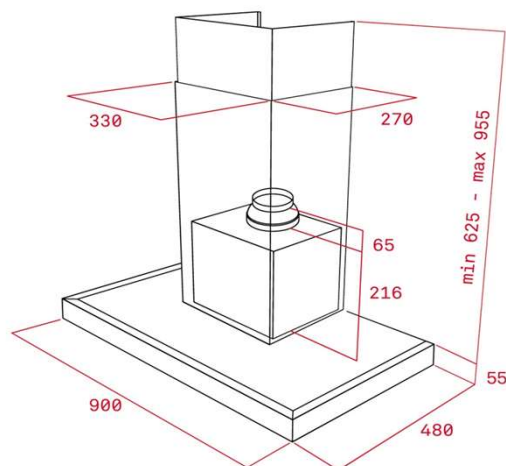

## CARACTERÍSTICAS

- Campana decorativa mural extra plana
- Sistema de aspiración perimetral
- Mandos Electrónicos con display digital
- Barra LED a lo ancho (1 x 6 W.)
- 3 velocidades + 1 Velocidad intensiva
- Programador de tiempo de aspiración
- Indicador de saturación de filtros
- Display digital velocidad seleccionada
- Capacidad de extracción Máxima: 1.200 m3/h.
- Capacidad de extracción Salida Libre: 920 m3/h.
- Nivel sonoro UNE EN 60704-2-13  
1º Velocidad / Intensiva: 54 / 69 dBA
- Enchufe tipo Europeo.
- Base perimetral en acero inoxidable / abatible
- Opción de Recirculación - Acc. NO incluidos
- Origen: Portugal

## DIBUJO TECNICO



## DATOS EMBALAJE

	Alto x Ancho x Fondo (mm.)	Peso Bruto (Kg.)
DPS-986 Slim	975 x 360 x 545	17,40

## Conexión eléctrica - Datos Técnicos

Tensión 220-240	•
Frecuencia 50 Hz.	•
Potencia iluminación, W. (LED)	2 x 20 W.
Potencia motor, W.	265
Potencia máxima, W.	271
Salida exterior, mm.	150
Reducción opcional Ø 150 / Ø 120 mm.	•
Opcion de recirculación	•

## Panel de Control

Touch Control	-
Electrónico	•
Pulsador	-

## Prestaciones

Nº de motores	1 DT
Motor blindado	•
Nº de Velocidades	3+1
Programación de tiempo de aspiración	•
Panel de fácil limpieza	-
Filtro metálico decorativo	-
Piloto de funcionamiento	•
Indicador de saturación de filtros	•
Sensor de humedad	-

## Materiales

Fabricada en Acero Inoxidable.	•
Ala de acero inoxidable	•
Ala de Cristal	-

## Código Producto

DPS-986 Slim	40483021
--------------	----------

## Código EAN

DPS-986 Slim	8421152157473
--------------	---------------

## Motor:



## Accesorios incluidos:

- Válvula antiretorno.
- Reductor de salida 150/120 mm.