

Serenity 100 / 100T



CARACTERÍSTICAS

- Extractor de Baño diseño soft
- Sistema de aspiración perimetral y central
- Utilización en pared o techo.
- 2.500 r.p.m.
- 98 m3 de absorción.
- 15 Watts. de potencia
- Aislación clase B
- Corte térmico de seguridad
- Grado de protección IPX-4
- Válvula antiretorno incorporada / extraíble
- Diámetro ducto 100 mm.
- Incluye set de instalación
- Versión con Timer (3-15 Min.)
- Producto fabricado en España

DIBUJO TÉCNICO

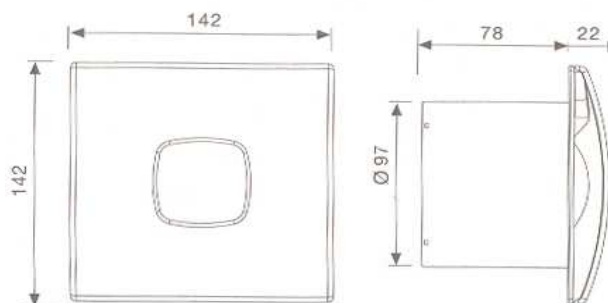

Dimensiones exteriores (mm.)

Alto	142
Ancho	142
Fondo	100

Conexión eléctrica

Tensión 230 V.	•
Frecuencia Hz.	50
Potencia nominal máx. W.	15

Características Técnicas

R.P.M.	2.500
Flojo de aire (m3)	98
Presión de sonido (dB.)	37
Peso (Kg.)	0,64
Timer (3-15 min.)	Opcional
Sistema de aspiración perimetral	•

Sistemas de seguridad

Aislación clase B	•
Corte térmico de seguridad	•
Grado de Protección IPX-4	•

Dotación

Color	Blanco
Kit de instalación incluido	•
Válvula antiretorno incluida	•

Certificación (Chile)

	E-013-01-22758
--	----------------

Código de producto

SERENITY 100	01070060
SERENITY 100 T	01071060

Código EAN

--	--

